

# NET 4

## Manuel d'utilisation

©2025 ADJ Products, LLC tous droits réservés. Les informations, spécifications, schémas, images et instructions contenus dans le présent document sont susceptibles d'être modifiés sans préavis. Le logo ADJ Products, LLC et les noms et numéros de produits d'identification figurant dans le présent document sont des marques commerciales d'ADJ Products, LLC. La protection du droit d'auteur revendiquée comprend toutes les formes et matières de matériel et d'informations protégés par le droit d'auteur désormais autorisées par la loi statutaire ou judiciaire ou accordées ci-après. Les noms de produits utilisés dans ce document peuvent être des marques commerciales ou des marques déposées de leurs sociétés respectives et sont par la présente reconnus. Toutes les marques et tous les noms de produits autres que ceux d'ADJ Products, LLC sont des marques commerciales ou des marques déposées de leurs sociétés respectives.

**ADJ Products, LLC** et toutes les sociétés affiliées déclinent par la présente toute responsabilité pour les dommages matériels, matériels, de bâtiment et électriques, les blessures corporelles et les pertes économiques directes ou indirectes associées à l'utilisation ou à la confiance accordée à toute information contenue dans ce document, et/ou résultant d'un assemblage, d'une installation, d'un montage et d'un fonctionnement inappropriés, dangereux, insuffisants et négligents de ce produit.

### **ADJ PRODUCTS LLC Quartier général mondial**

6122 S. Eastern Ave. | Los Angeles, CA 90040 USA

Tel: 800-322-6337 | [www.adj.com](http://www.adj.com) | [lsupport@adj.com](mailto:lsupport@adj.com)

### **ADJ Supply Europe B.V.**

**ADJ SERVICE EUROPE** - Monday - Friday 08:30 to 17:00 CET

Junostraat 2 | 6468 EW Kerkrade | Netherlands

+31 45 546 85 60 | Fax: +31 45 546 85 96 | [support@adj.eu](mailto:support@adj.eu)

### **Avis européen sur les économies d'énergie**

Les économies d'énergie sont importantes (EuP 2009/125/EC)

Les économies d'énergie sont essentielles pour protéger l'environnement. Veuillez éteindre tous les appareils électriques lorsqu'ils ne sont pas utilisés. Pour éviter toute consommation d'énergie en mode veille, débranchez tous les appareils électriques de l'alimentation lorsqu'ils ne sont pas utilisés. Merci !

### **VERSION DU DOCUMENT**



En raison de fonctionnalités et/ou d'améliorations supplémentaires du produit, une version mise à jour de ce document peut être disponible en ligne.

Veuillez consulter [www.adj.com](http://www.adj.com) pour obtenir la dernière révision/mise à jour de ce manuel avant de commencer l'installation et/ou la programmation.

Date	Version du document	Logiciel Version >	Modes	Remarques
04/23/24	1	1.00	DHCP / Static	Version initiale
08/21/24	1.1	N/C	Aucun changement	Section française ajoutée
10/31/24	1.2	N/C	Aucun changement	Mise à jour : aperçu, menu système, graphique de déclenchement DMX, spécifications
01/15/25	1.3	N/C	Aucun changement	Mise à jour : aperçu, connexion arrière, directives d'installation, spécifications techniques
05/27/25	1.4	N/C	Aucun changement	Mise à jour : Spécification, déclaration FCC

# CONTENTS

<b>Information générale</b>	<b>4</b>
<b>Garantie limitée</b>	<b>5</b>
<b>Consignes de sécurité</b>	<b>6</b>
<b>Aperçu</b>	<b>7</b>
<b>Connexions arrière</b>	<b>8</b>
<b>Configuration DMX</b>	<b>9</b>
<b>Directives d'installation</b>	<b>10</b>
<b>Menu système</b>	<b>15</b>
<b>Graphique de déclenchement DMX</b>	<b>17</b>
<b>Configuration Web</b>	<b>18</b>
<b>Consignes d'entretien</b>	<b>20</b>
<b>Spécifications</b>	<b>21</b>
<b>Dessins de dimensions</b>	<b>22</b>
<b>Accessoires optionnels   Déclaration de la FCC</b>	<b>23</b>

# INFORMATIONS GÉNÉRALES

## INTRODUCTION

Veillez lire attentivement et comprendre les instructions de ce manuel avant d'essayer d'utiliser cet appareil. Ces instructions contiennent des informations importantes sur la sécurité et l'utilisation.

**Ce produit est destiné à être utilisé uniquement par un personnel professionnel formé et ne convient pas à un usage privé.**

## Déballage

Chaque appareil a été minutieusement testé et a été expédié en parfait état de fonctionnement. Vérifiez soigneusement le carton d'expédition pour déceler tout dommage qui aurait pu survenir pendant le transport. Si le carton est endommagé, inspectez soigneusement l'appareil pour déceler tout dommage et assurez-vous que tous les accessoires nécessaires à l'installation et au fonctionnement de l'appareil sont arrivés intacts. Dans le cas où des dommages ont été constatés ou des pièces manquantes, veuillez contacter notre équipe d'assistance clientèle pour obtenir des instructions supplémentaires. Veuillez ne pas renvoyer cet appareil à votre revendeur sans avoir préalablement contacté le service clientèle. Veuillez ne pas jeter le carton d'expédition à la poubelle. Veuillez le recycler autant que possible.

## CONTENU DE LA BOÎTE

Supports Omega  
Câble d'alimentation verrouillable de 1,83 m

## SUPPORT CLIENT

Contactez le service ADJ pour tout besoin de service et d'assistance lié au produit. Visitez également [forums.adj.com](https://forums.adj.com) pour toute question, commentaire ou suggestion.

**ADJ SERVICE USA** - Du lundi au vendredi de 8h00 à 16h30 PST  
323-582-2650 | Fax : 323-832-2941 | [support@adj.com](mailto:support@adj.com)

**ADJ SERVICE EUROPE** - Du lundi au vendredi de 8h30 à 17h00 CET  
+31 45 546 85 60 | Fax: +31 45 546 85 96 | [info@adj.eu](mailto:info@adj.eu)

**PIÈCES DE RECHANGE** veuillez visiter [parts.adj.com](https://parts.adj.com)



## AVIS IMPORTANT !

**CET APPAREIL NE CONTIENT AUCUNE PIÈCE RÉPARABLE PAR L'UTILISATEUR. N'ESSAYEZ PAS D'EFFECTUER VOUS-MÊME UNE RÉPARATION. CELA ANNULERA LA GARANTIE DU FABRICANT. LES DOMMAGES RÉSULTANT DE MODIFICATIONS APPORTÉES À CET APPAREIL ET/OU DU NON-RESPECT DES CONSIGNES DE SÉCURITÉ ET DES DIRECTIVES CONTENUES DANS CE MANUEL ANNULENT LA GARANTIE DU FABRICANT ET NE SONT PAS SOUMIS À DES RÉCLAMATIONS ET/OU RÉPARATIONS AU TITRE DE LA GARANTIE.**

# GARANTIE LIMITÉE (ÉTATS-UNIS UNIQUEMENT)

- A. ADJ Products, LLC garantit par la présente à l'acheteur d'origine que les produits ADJ Products, LLC sont exempts de défauts de fabrication de matériaux et de fabrication pendant une période prescrite à compter de la date d'achat (voir la période de garantie spécifique au verso). Cette garantie n'est valable que si le produit est acheté aux États-Unis d'Amérique, y compris les possessions et territoires. Il incombe au propriétaire d'établir la date et le lieu d'achat par des preuves acceptables, au moment de la demande de service.
- B. Pour bénéficier du service de garantie, vous devez obtenir un numéro d'autorisation de retour (RA#) avant de renvoyer le produit. Veuillez contacter le service après-vente d'ADJ Products, LLC au 800-322-6337. Envoyez le produit uniquement à l'usine d'ADJ Products, LLC. Tous les frais d'expédition doivent être prépayés. Si les réparations ou l'entretien demandés (y compris le remplacement des pièces) sont couverts par cette garantie, ADJ Products, LLC paiera les frais d'expédition de retour uniquement vers un point désigné aux États-Unis. Si l'instrument entier est envoyé, il doit être expédié dans son emballage d'origine. Aucun accessoire ne doit être expédié avec le produit. Si des accessoires sont expédiés avec le produit, ADJ Products, LLC ne sera en aucun cas responsable de la perte ou de l'endommagement de ces accessoires, ni de leur retour en toute sécurité.
- C. Cette garantie est nulle si le numéro de série a été modifié ou supprimé ; si le produit est modifié d'une manière qui, selon ADJ Products, LLC, après inspection, affecte la fiabilité du produit ; si le produit a été réparé ou entretenu par une personne autre que l'usine ADJ Products, LLC, sauf si une autorisation écrite préalable a été délivrée à l'acheteur par ADJ Products, LLC ; si le produit est endommagé parce qu'il n'est pas correctement entretenu comme indiqué dans le manuel d'instructions.
- D. Il ne s'agit pas d'un contrat de service et cette garantie n'inclut pas l'entretien, le nettoyage ou les contrôles périodiques. Pendant la période spécifiée ci-dessus, ADJ Products, LLC remplacera les pièces défectueuses à ses frais par des pièces neuves ou remises à neuf et absorbera tous les frais de service et de main-d'œuvre de réparation sous garantie en raison de défauts de matériaux ou de fabrication. La seule responsabilité d'ADJ Products, LLC dans le cadre de cette garantie sera limitée à la réparation du produit ou à son remplacement, y compris les pièces, à la seule discrétion d'ADJ Products, LLC. Tous les produits couverts par cette garantie ont été fabriqués après le 15 août 2012 et portent des marques d'identification à cet effet.
- E. ADJ Products, LLC se réserve le droit d'apporter des modifications à la conception et/ou des améliorations à ses produits sans aucune obligation d'inclure ces modifications dans les produits précédemment fabriqués.
- F. Aucune garantie, expresse ou implicite, n'est donnée ou émise concernant tout accessoire fourni avec les produits décrits ci-dessus. Sauf dans la mesure où la loi applicable l'interdit, toutes les garanties implicites faites par ADJ Products, LLC en relation avec ce produit, y compris les garanties de qualité marchande ou d'adéquation, sont limitées dans le temps à la période de garantie indiquée ci-dessus. Et aucune garantie, expresse ou implicite, y compris les garanties de qualité marchande ou d'adéquation, ne s'appliquera à ce produit après l'expiration de ladite période. Le seul recours du consommateur et/ou du revendeur sera la réparation ou le remplacement expressément prévu ci-dessus ; et en aucun cas ADJ Products, LLC ne sera responsable de toute perte ou dommage, direct ou indirect, découlant de l'utilisation ou de l'impossibilité d'utiliser ce produit.
- G. Cette garantie est la seule garantie écrite applicable aux produits ADJ Products, LLC et remplace toutes les garanties antérieures et les descriptions écrites des termes et conditions de garantie publiées jusqu'à présent.

## PÉRIODES DE GARANTIE LIMITÉE

- **Produits d'éclairage non LED = Garantie limitée d'un an (365 jours)** (tels que : éclairage à effets spéciaux, éclairage intelligent, éclairage UV, stroboscopes, machines à brouillard, machines à bulles, boules à facettes, canons PAR, structures, supports d'éclairage, etc., à l'exclusion des LED et des lampes).
- **Produits laser = Garantie limitée d'un an (365 jours)** (à l'exclusion des diodes laser qui bénéficient d'une garantie limitée de 6 mois).
- **Produits LED = Garantie limitée de 2 ans (730 jours)** (à l'exclusion des batteries qui ont une garantie limitée de 180 jours) Remarque : la garantie de 2 ans s'applique uniquement aux achats effectués aux États-Unis.
- **Série StarTec = Garantie limitée d'un an** (à l'exclusion des batteries qui bénéficient d'une garantie limitée de 180 jours).
- **Contrôleurs DMX ADJ = Garantie limitée de 2 ans (730 jours)**

# CONSIGNES DE SÉCURITÉ

Cet appareil est un équipement électronique sophistiqué. Pour garantir un fonctionnement sans problème, il est important de suivre toutes les instructions et directives de ce manuel. ADJ PRODUCTS, LLC. n'est pas responsable des blessures et/ou dommages résultant d'une mauvaise utilisation de cet appareil en raison du non-respect des informations imprimées dans ce manuel. Seuls les pièces et/ou accessoires d'origine fournis avec cet appareil doivent être utilisés. Toute modification apportée à l'appareil, aux pièces et/ou aux accessoires annulera la garantie d'origine du fabricant et augmentera le risque de dommages et/ou de blessures corporelles.



**CLASSE DE PROTECTION 1 - LE LUMINAIRE DOIT ÊTRE CORRECTEMENT MIS À LA TERRE.**



**CET APPAREIL NE CONTIENT AUCUNE PIÈCE RÉPARABLE PAR L'UTILISATEUR. N'ESSAYEZ PAS D'EFFECTUER VOUS-MÊME UNE RÉPARATION. CELA ANNULERA LA GARANTIE DU FABRICANT. LES DOMMAGES RÉSULTANT DE MODIFICATIONS APPORTÉES À CET APPAREIL ET/OU DU NON-RESPECT DES CONSIGNES DE SÉCURITÉ ET DES DIRECTIVES CONTENUES DANS CE MANUEL ANNULENT LA GARANTIE DU FABRICANT ET NE SONT PAS SOUMIS À UNE RÉCLAMATION ET/OU À UNE RÉPARATION AU TITRE DE LA GARANTIE.**



**NE BRANCHEZ PAS LE LUMINAIRE SUR UN VARIATEUR DE LUMINOSITÉ ! N'OUVREZ JAMAIS CE LUMINAIRE PENDANT SON UTILISATION ! DÉBRANCHEZ L'ALIMENTATION AVANT DE PROCÉDER À L'ENTRETIEN DU LUMINAIRE ! NE TOUCHEZ JAMAIS LE LUMINAIRE PENDANT SON FONCTIONNEMENT, CAR IL PEUT ÊTRE CHAUD ! GARDEZ LES MATÉRIAUX INFLAMMABLES À L'ÉCART DU LUMINAIRE !**



**À UTILISER UNIQUEMENT À L'INTÉRIEUR / DANS DES ENDROITS SECS ! N'EXPOSEZ PAS LE LUMINAIRE À LA PLUIE ET À L'HUMIDITÉ !**

**NE PAS** secouer l'appareil ; évitez toute force lors de l'installation et/ou de l'utilisation de l'appareil.

**NE PAS** utiliser l'appareil si le cordon d'alimentation est effiloché, serti, endommagé et/ou si l'un des connecteurs du cordon d'alimentation est endommagé et ne l'insérez pas facilement et en toute sécurité dans le luminaire.

**NE JAMAIS** forcer le connecteur du cordon d'alimentation dans l'appareil. Si le cordon d'alimentation ou l'un de ses connecteurs est endommagé, remplacez-le immédiatement par un nouveau de puissance nominale similaire.

Lors de l'installation de l'appareil dans un environnement suspendu, utilisez toujours du matériel de montage d'au moins M10 x 25 mm et installez toujours l'appareil avec un câble de sécurité de puissance nominale appropriée.

Débranchez toujours l'appareil de la source d'alimentation principale avant d'effectuer tout type de procédure

Manipulez le cordon d'alimentation uniquement par l'extrémité de la fiche ; ne débranchez jamais la fiche en tirant sur la partie métallique du cordon.

Lors de la première utilisation de ce luminaire, une légère fumée ou une odeur peut se dégager de l'intérieur du luminaire. Il s'agit d'un processus normal, causé par l'excès de peinture à l'intérieur du boîtier qui brûle sous l'effet de la chaleur associée à la lampe et qui diminuera progressivement au fil du temps.

Des pauses de fonctionnement régulières garantiront le bon fonctionnement de l'appareil pendant de nombreuses années.

Utilisez **UNIQUEMENT** l'emballage et les matériaux d'origine pour transporter l'appareil en vue de son entretien.

# APERÇU

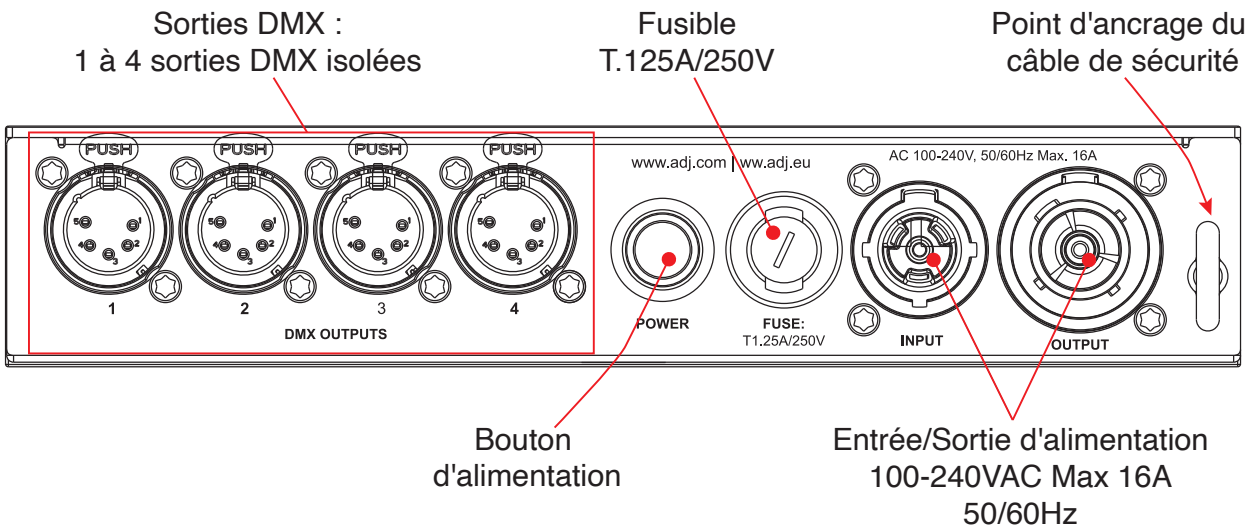
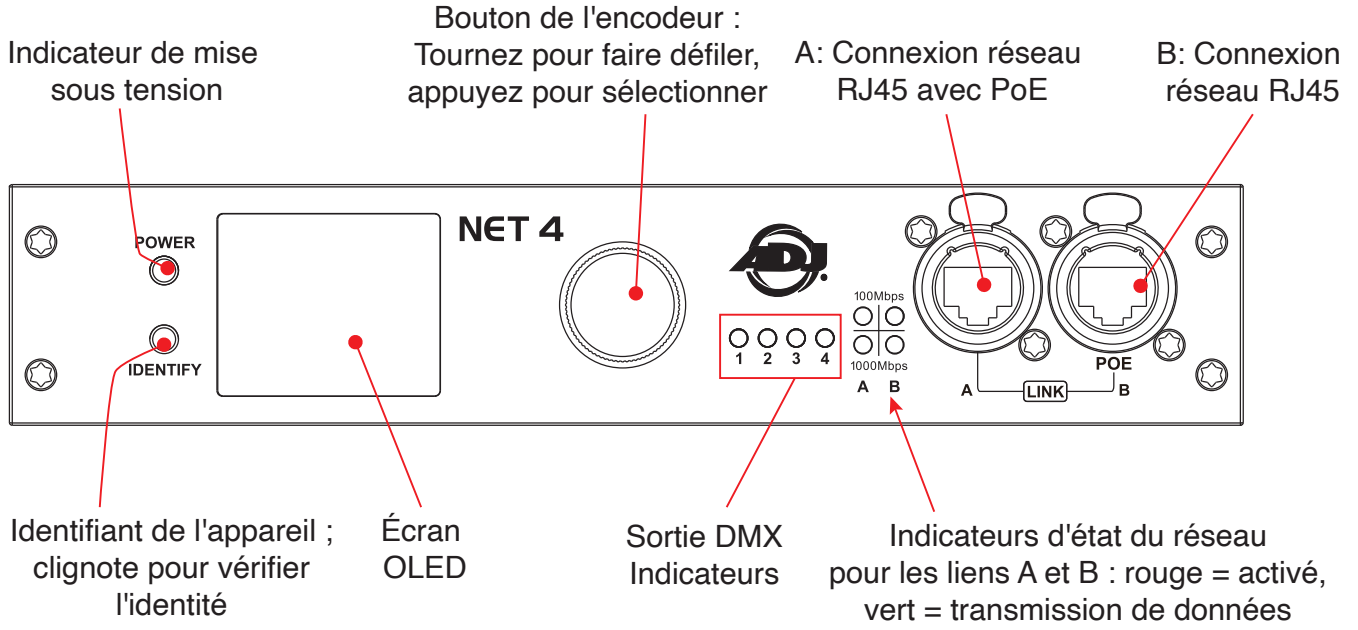

# CONNEXIONS ARRIÈRE

## CONNEXIONS AC :

Le Net 4 est conçu pour une tension nominale de 100-240 V 50/60 Hz et accepte une alimentation secteur CA dans cette plage. Ne le connectez pas à une alimentation en dehors de cette plage. Notez que l'appareil utilise un fusible T1,25 A/250 V. Les dommages résultant d'une connexion incorrecte ne sont pas couverts par la garantie. Un câble avec une prise NEMA 15-5P est fourni pour une utilisation avec le NET 4 aux États-Unis et au Canada. Ce câble approuvé doit être utilisé en Amérique du Nord.

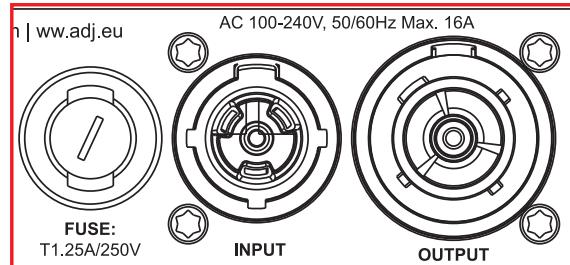

## CONNEXIONS DMX :

Toutes les connexions de sortie DMX sont des XLR femelles à 5 broches. Cependant, le brochage de toutes les prises est le suivant : la broche 1 est blindée, la broche 2 est froide (-) et la broche 3 est chaude (+). Les broches 4 et 5 ne sont pas utilisées. Connectez soigneusement les câbles DMX aux ports respectifs. Pour éviter d'endommager les ports DMX, fournissez un serre-câble et un support. Évitez de connecter directement les Snakes FOH aux ports.

Pin	Connection
1	Com
2	Data -
3	Data +
4	Not connected
5	Not connected

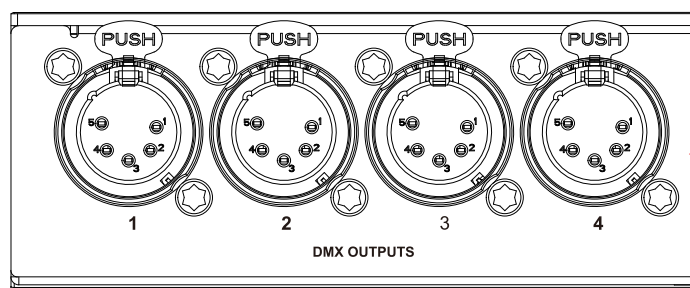

## CONNEXION DE DONNÉES ETHERNET

Le câble Ethernet est connecté à l'arrière du routeur dans le port étiqueté A ou B. Les appareils peuvent être connectés en guirlande, mais il est recommandé de ne pas dépasser 10 appareils NET 4 dans une chaîne. Bien qu'il s'agisse d'un connecteur Ethernet RJ45 verrouillable et que l'utilisation de câbles Ethernet RJ45 verrouillables soit recommandée, n'importe quel connecteur RJ45 convient.

La connexion Ethernet est également utilisée pour connecter un ordinateur au NET 4 pour une configuration à distance via un navigateur Web. Pour accéder à l'interface Web, saisissez simplement l'adresse IP affichée à l'écran dans n'importe quel navigateur Web connecté à l'appareil. Vous trouverez des informations sur l'accès Web dans le manuel.

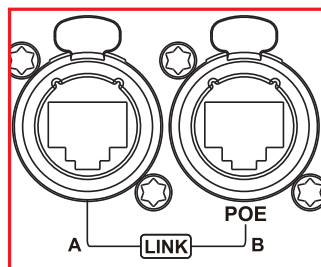

# CONFIGURATION DMX

## DMX-512:

Le multiplexage numérique, ou DMX, est un protocole universel utilisé par la plupart des fabricants d'éclairage et de contrôleurs pour la communication entre les appareils intelligents et les contrôleurs. Un contrôleur DMX envoie des instructions de données DMX du contrôleur à l'appareil. Les données DMX sont transmises sous forme de données série, circulant d'un appareil à l'autre via les bornes XLR DATA « IN » et DATA « OUT » présentes sur tous les appareils DMX. La plupart des contrôleurs ne disposent que d'une borne DATA « OUT ».

## LIAISON DMX :

En tant que langage, le DMX permet de connecter et de faire fonctionner toutes les marques et tous les modèles de différents fabricants à partir d'un seul contrôleur, à condition que tous les appareils et le contrôleur soient compatibles DMX. Pour garantir une transmission correcte des données DMX lors de l'utilisation de plusieurs appareils DMX, utilisez le chemin de câble le plus court possible. L'ordre dans lequel les appareils sont connectés dans une ligne DMX n'affecte pas l'adressage DMX. Par exemple, un appareil auquel est attribuée une adresse DMX de 1 peut être placé n'importe où dans une ligne DMX : au début, à la fin ou n'importe où au milieu. Par conséquent, le premier appareil contrôlé par le contrôleur peut être le dernier appareil de la chaîne. Lorsqu'un appareil se voit attribuer une adresse DMX de 1, le contrôleur DMX sait qu'il doit envoyer les données attribuées à l'adresse 1 à cette unité, quelle que soit sa position dans la chaîne DMX.

## EXIGENCES RELATIVES AU CÂBLE DE DONNÉES (CÂBLE DMX) :

Le Net 4 peut être contrôlé via le protocole DMX-512. L'adresse DMX est réglée électroniquement à l'aide des commandes situées sur le panneau avant de l'appareil. L'appareil et le contrôleur DMX nécessitent tous deux un câble de données DMX-512 110 Ohm approuvé pour l'entrée et la sortie des données. Les câbles DMX Accu-Cable sont recommandés. Si vous fabriquez vos propres câbles, assurez-vous d'utiliser un câble blindé standard 110-120 Ohm (que vous pouvez acheter dans la plupart des magasins professionnels de sonorisation et d'éclairage). Les câbles doivent être fabriqués avec un connecteur XLR mâle et femelle à chaque extrémité du câble. De plus, gardez à l'esprit que le câble DMX doit être connecté en guirlande et ne peut pas être divisé.



## TERMINAISON DE LIGNE :

Lors de l'utilisation de câbles plus longs, il peut être nécessaire d'utiliser un terminateur sur la dernière unité pour éviter tout comportement erratique. Un terminateur est une résistance de 110-120 ohms 1/4 watt, qui se connecte entre les broches 2 et 3 d'un connecteur XLR mâle (DATA + et DATA -). Insérez cet appareil dans le connecteur XLR femelle de la dernière unité de votre chaîne en guirlande pour terminer la ligne. L'utilisation d'un terminateur de câble (référence ADJ Z-DMX/T) diminuera les risques de comportement erratique.

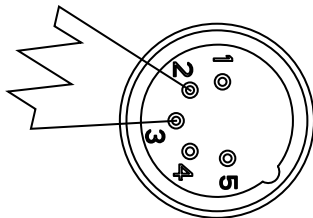

Un terminateur DMX512 réduit les erreurs de signal, évitant la plupart des interférences de réflexion du signal. Connectez la broche 2 (DMX-) et la broche 3 (DMX+) du dernier appareil en série avec une résistance de 120 Ohm, 1/4 W pour terminer le DMX512.

# DIRECTIVES D'INSTALLATION



**COUPER L'ALIMENTATION AVANT D'EFFECTUER TOUTE MAINTENANCE !**



## **CONNEXIONS ELECTRIQUES**

Un électricien qualifié doit être utilisé pour tous les raccordements et/ou installations électriques.



**FAITES PREUVE DE PRUDENCE LORSQUE VOUS RELIEZ D'AUTRES APPAREILS MODÈLES AU COURANT, CAR LA CONSOMMATION ÉLECTRIQUE DE CES AUTRES APPAREILS MODÈLES PEUT DÉPASSER LA PUISSANCE DE SORTIE MAXIMALE DE CET APPAREIL. VÉRIFIEZ L'ÉCRAN DE SÉRIE POUR CONNAÎTRE L'AMPÉRAGE MAXIMUM.**



**LE NET 4 EST CONÇU POUR ÊTRE MONTÉ SUR UNE FERME OU SUR UN RACK ; CEPENDANT, IL PEÛT ÊTRE UTILISÉ DE MANIÈRE AUTONOME, OÙ L'APPAREIL DOIT REPOSER SUR UNE SURFACE PLATE ET FERME.**

L'appareil **DOIT** être installé conformément à tous les codes et réglementations électriques et de construction commerciaux locaux, nationaux et nationaux.

## **LIAISON DE PUISSANCE**



**FAITES PREUVE DE PRUDENCE LORS DE LA CONNEXION ÉLECTRIQUE CAR LA CONSOMMATION ÉLECTRIQUE PEUT DÉPASSER LA PUISSANCE DE SORTIE MAXIMALE DE CET APPAREIL. VÉRIFIEZ L'AMPÉRAGE MAXIMUM SUR LA SÉRIE.**

# DIRECTIVES D'INSTALLATION

## INSTALLATION SUR UN MONTAGE EN RACK

1. Faites glisser les unités Net 4 à l'arrière de l'étagère du rack.
2. Alignez les trous de montage situés au bas de chaque Net 4 avec les trous correspondants sur l'étagère du rack et fixez chaque unité à l'étagère du rack avec (4x) vis M4x6.

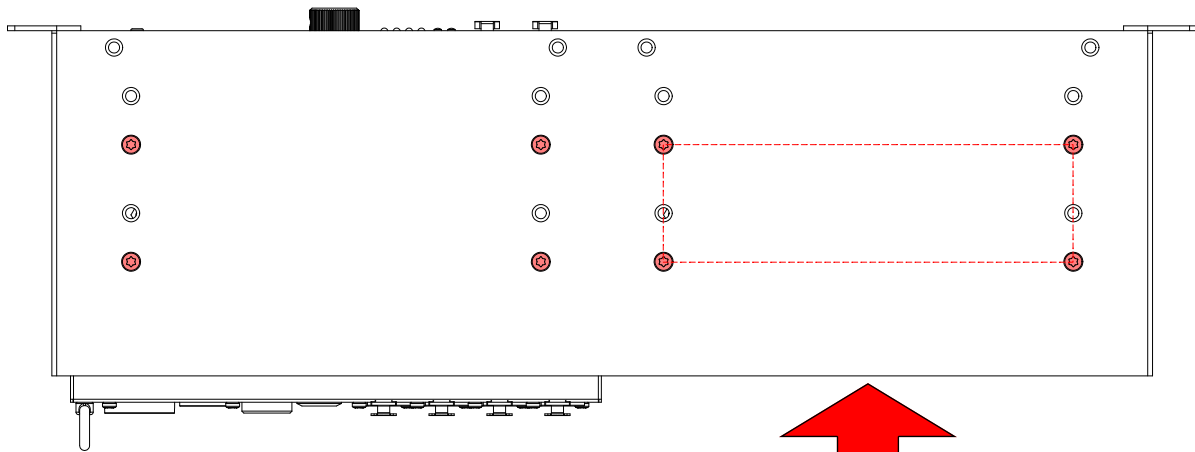
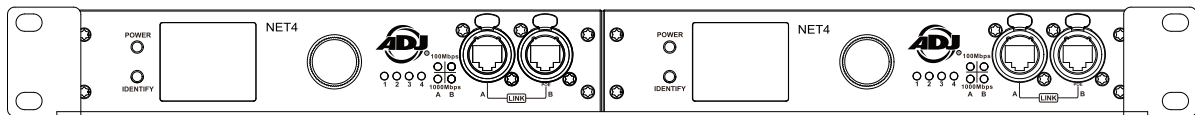
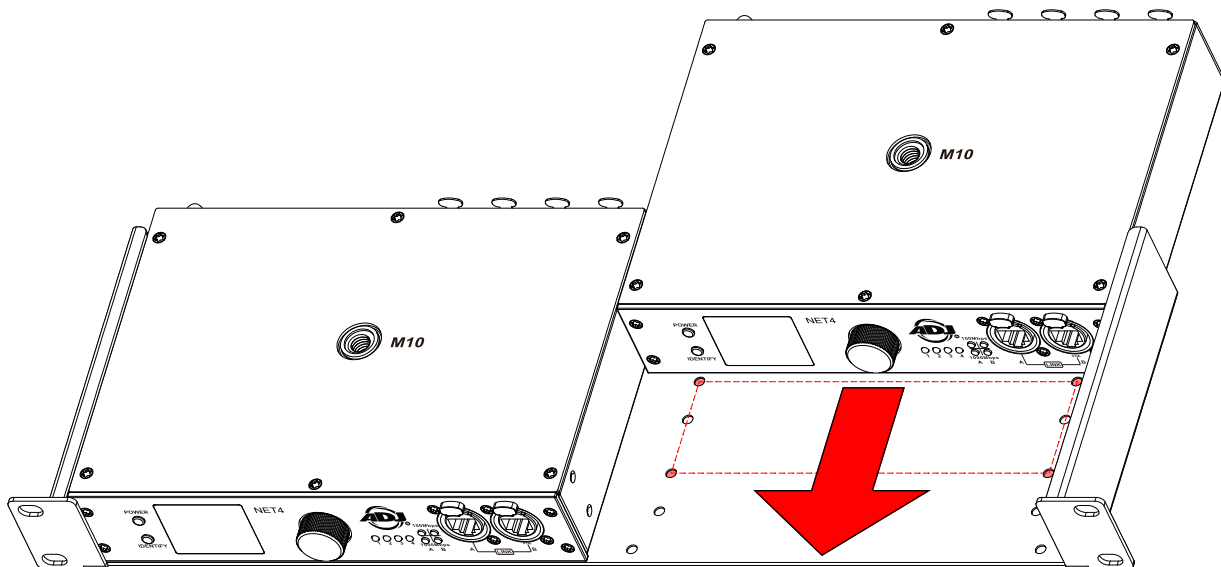

Utilisez uniquement des vis M4x6 pour le support d'étagère Aria.

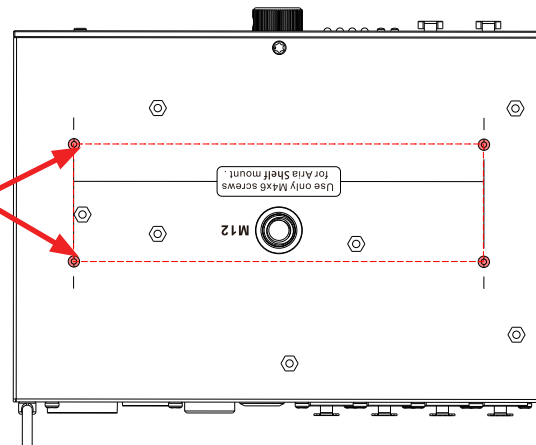

# DIRECTIVES D'INSTALLATION

## ÉTAGÈRE ARIA RACK (VENDU SÉPARÉMENT) :

3. Alignez les trous de montage verticaux de l'étagère pour rack Aria avec les trous verticaux correspondants sur le rack, en veillant à positionner l'appareil à la hauteur souhaitée.
4. Insérez (4x) vis dans les trous de montage de l'étagère pour rack 19" et serrez-les fermement.
5. Assurez-vous que les appareils sont solidement montés sur l'étagère pour rack 19" et qu'elle est solidement fixée au rack avant de connecter les câbles.

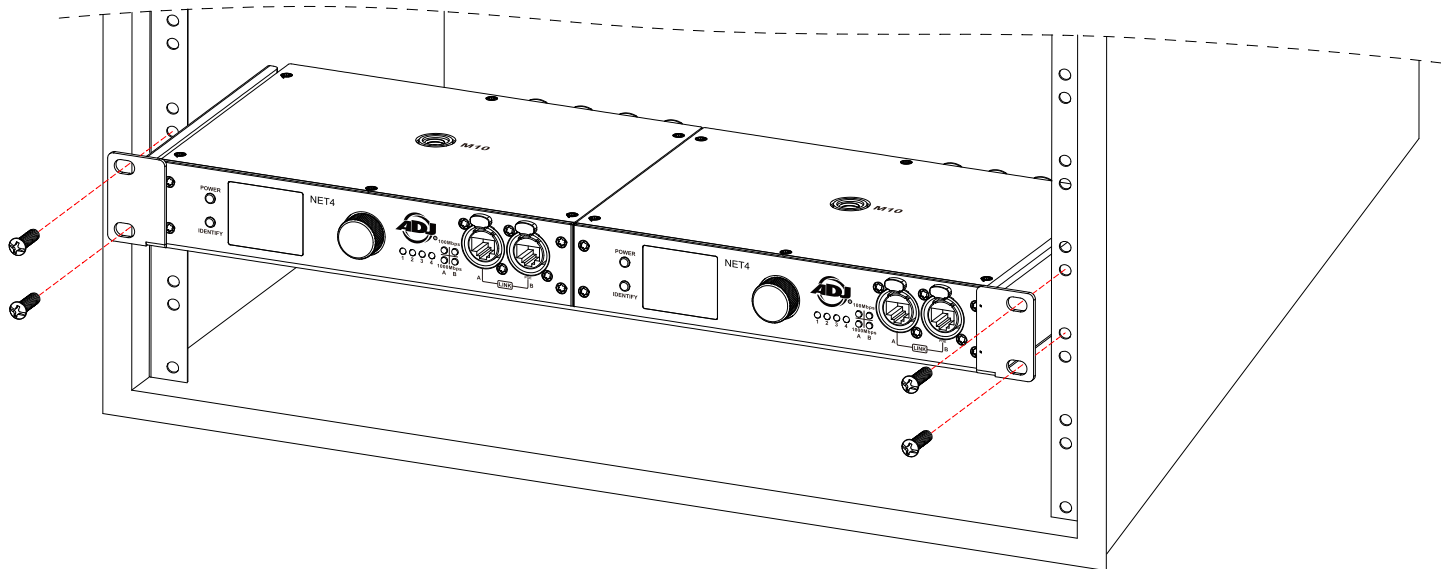

# DIRECTIVES D'INSTALLATION

## ADAPTATEURS POUR RAIL DIN 35 MM (VENDUS SÉPARÉMENT) :

1. Fixez 2 adaptateurs de rail DIN 35 mm au bas du NET 4 à l'aide de (2) vis M4x6.

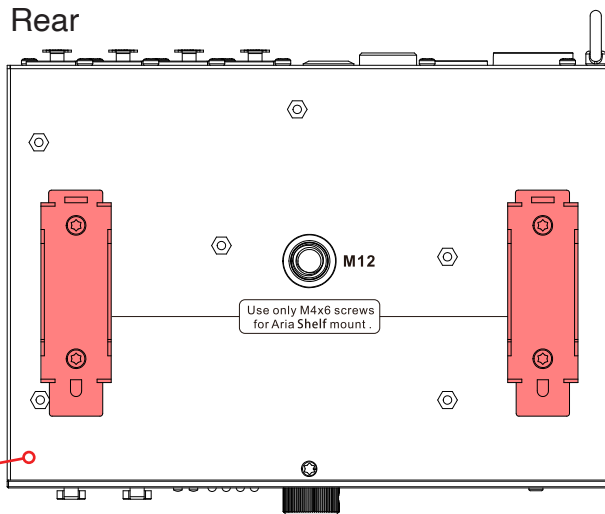
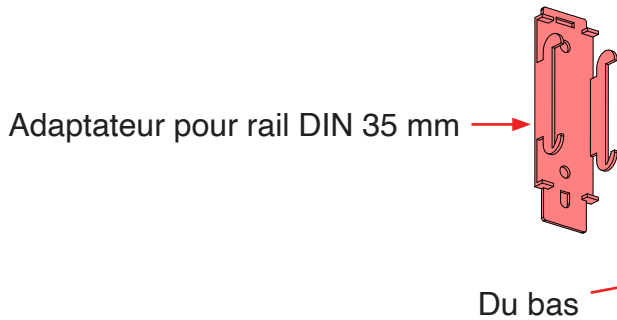

2. Montez le NET 4 en alignant les adaptateurs de rail DIN 35 mm avec les fentes du rail DIN 35 mm. Faites glisser le NET 4 sur le rail jusqu'à ce qu'il s'enclenche ou se verrouille en place.

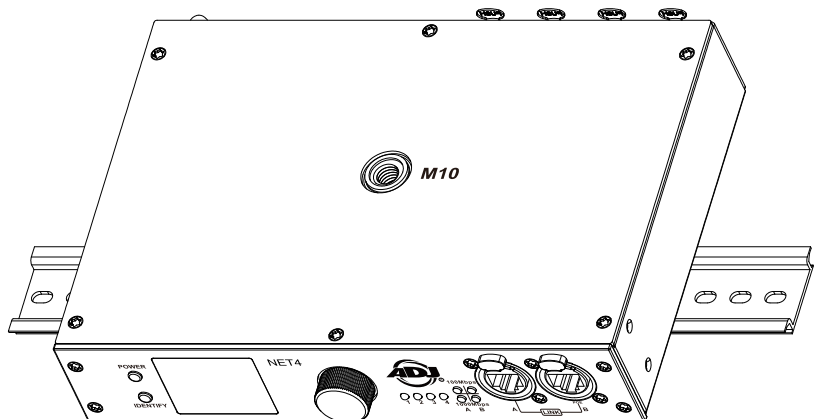
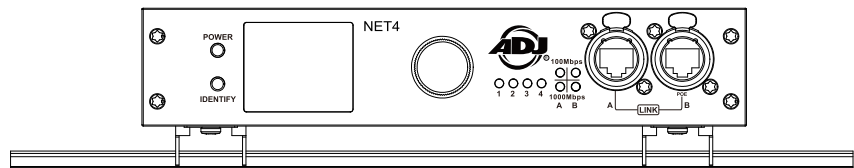
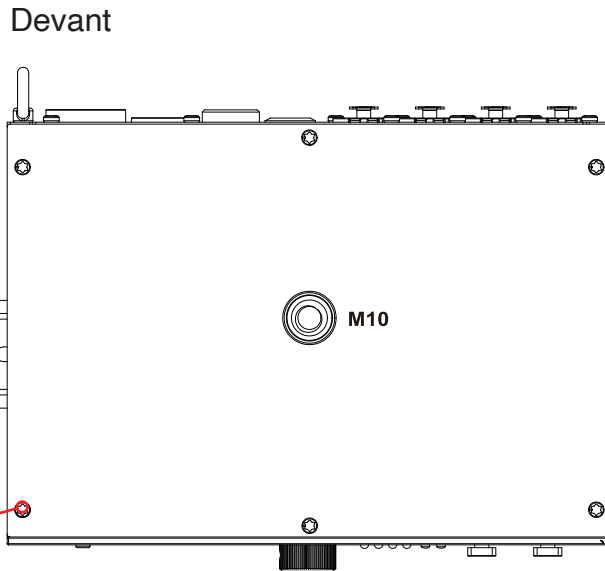
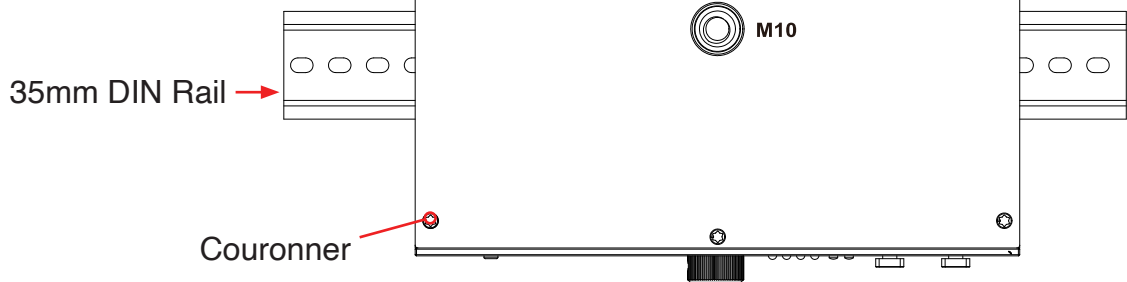

# DIRECTIVES D'INSTALLATION

## INSTALLATION SUR TREILLIS

Insérez un boulon en acier 18,8 M10x20 mm ou M12x25 mm (non inclus) dans le trou de montage correspondant de la pince (non incluse), puis vissez-le dans le trou 10M correspondant (illustré ci-dessous à gauche) ou dans le trou 12M (illustré ci-dessous à droite). Le boulon doit être vissé au moins à 18 mm (0,7 po) dans la base du luminaire.

M10

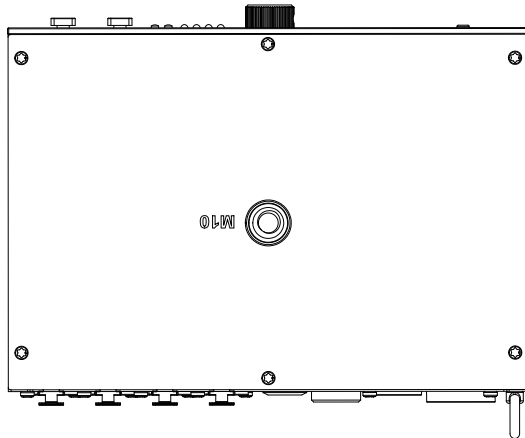

M12

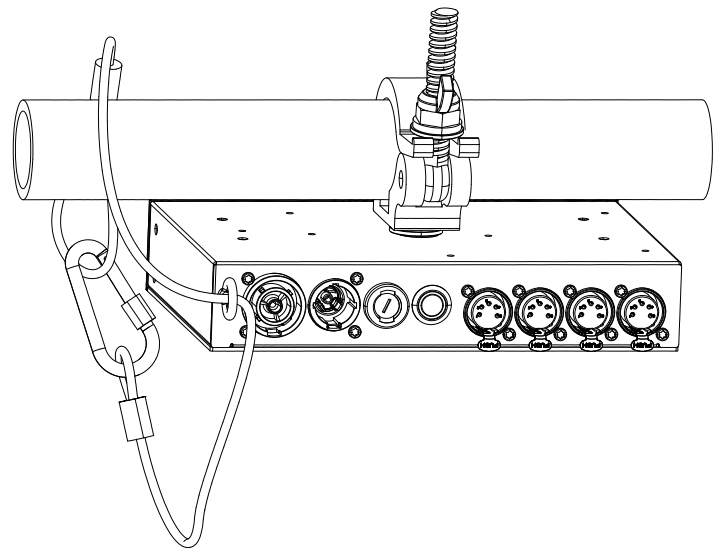
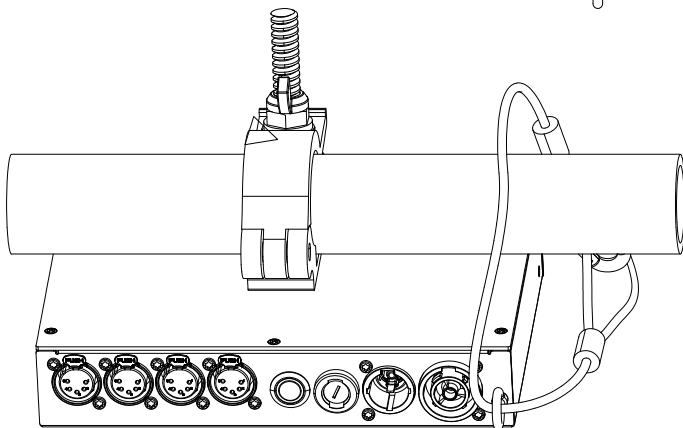
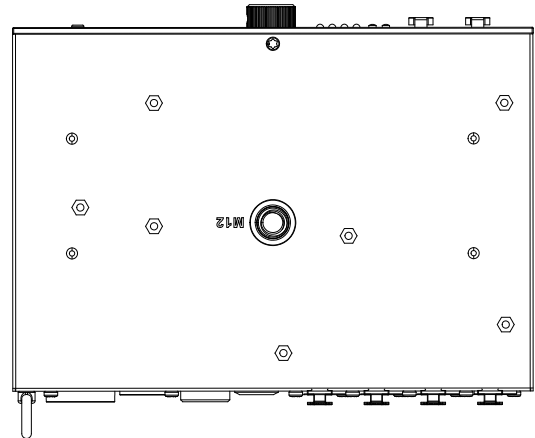

### CÂBLE DE SÉCURITÉ

**ATTACHEZ TOUJOURS UN CÂBLE DE SÉCURITÉ DE QUALITÉ APPROPRIÉE LORSQUE VOUS INSTALLEZ CE LUMINAIRE DANS UN ENVIRONNEMENT SUSPENDU AFIN DE GARANTIR QUE LE LUMINAIRE NE TOMBE PAS EN CAS DE DÉFAILLANCE DE LA PINCE.**



**LA CHUTE DES APPAREILS PEUT PROVOQUER DES BLESSURES GRAVES OU DES DOMMAGES MATÉRIELS SÉRIEUX ! POUR CETTE RAISON, LES APPAREILS DOIVENT ÊTRE INSTALLÉS ET INSPECTÉS UNIQUEMENT PAR DU PERSONNEL QUALIFIÉ. N'INSTALLEZ PAS L'APPAREIL SI VOUS N'AVEZ PAS LES QUALIFICATIONS POUR LE FAIRE OU SI VOUS AVEZ DES DOUTES SUR LA SÉCURITÉ ET LA SÉCURITÉ DE LA CONFIGURATION OU DE L'EMPLACEMENT DE L'INSTALLATION !**



**FIXEZ TOUJOURS UN CÂBLE DE SÉCURITÉ LORSQUE VOUS INSTALLEZ CE LUMINAIRE DANS UN ENVIRONNEMENT SUSPENDU POUR GARANTIR QUE LE LUMINAIRE NE TOMBE PAS EN CAS DE DÉFAILLANCE DE LA PINCE.**

# MENU SYSTÈME

Le Net 4 dispose d'un écran d'affichage OLED avec un bouton d'encodeur, qui peut être utilisé pour régler facilement les paramètres de n'importe quel appareil, tourner pour faire défiler, appuyer pour sélectionner.

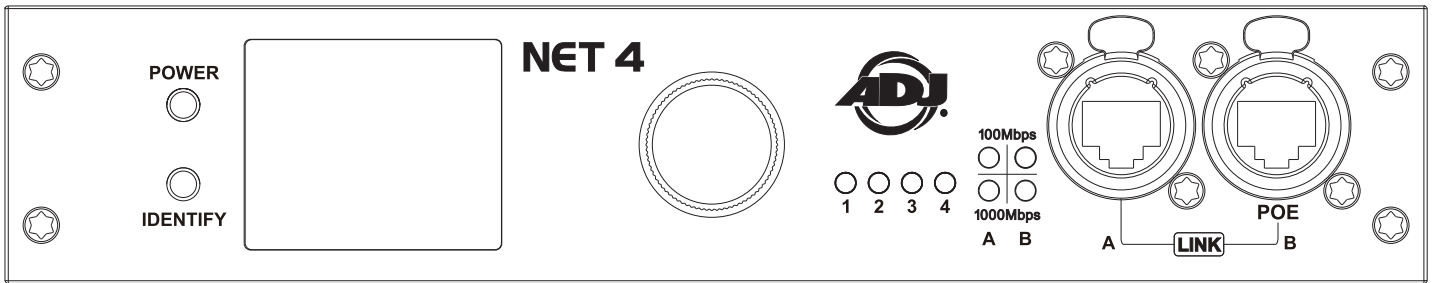

MENU PRINCIPAL	OPTIONS / VALEURS (Paramètres par défaut en GRAS)				
Network	IP Mode	DHCP, <b>Static</b>			
	IP Address	2.xx.xx.xx <b>2.xx.xx.xx</b>			
	Subnet Mask	255.0.0.0 <b>255.0.0.0</b>			
Personality	Splitter	Mode	<b>Off</b> , Port 1 In x3 Out		
	Signal Loss	<b>Hold Last</b> , Playback Scene(s), All channels zero			
	Display	Timeout	Always, 30Sec, <b>1Min</b> , 5Min		
		Brightness	1-10 ( <b>8</b> )		
	LEDs	0-10 ( <b>5</b> )			
	Device Label	<b>NET 4</b>			
	Clock	Set Date	xx-xx-xxxx - Monday - Sunday		
		Format	<b>12</b> or 24 Hour		
		Set Time	<b>(HH:MM AM/PM)</b> or (HH:MM)		
		Daylight Savings	<b>Enable</b> / Disable		
Factory Reset	Passcode: xxx ( <b>011</b> )	Yes / No			
Memories	Store Scene	Scene 1-100	<b>Scene 1</b>		
		Save Scene	Yes / No		
	Delete Scene	Scene 1-100		Yes / No	
		Edit Scene	Scene 1-100		
	Save Scene		Yes / No		
	Playback Scene	Scene 1-100		<b>Disabled</b> , Scene 1-100	
		Store Show	Show 1-24	Step 1, Scene 1-100	Hold Time (00:05)
	Step 2, Scene 1-100			Hold Time (XX:XX)	Fade Time (XX:XX)
	...				
	Step 50, Scene 1-100			Hold Time (XX:XX)	Fade Time (XX:XX)
	Save Show			Yes / No	
	Playback Show	Play Once		<b>Disabled</b> , Show 1-24	
		Loop		<b>Disabled</b> , Show 1-24	
	Edit Show	Show 1-24	Step 1-50, Scene 1-100	Hold Time (XX:XX)	Fade Time (XX:XX0)
			Save Show	Yes / No	
			Delete Show	Yes / No	
	Create Event	Event Number		Event 1-10	
		Set Event Type		Scene 1-100 or Show 1-24	
		Set Event Day(s)		Monday - Sunday	
		Set Event ON Time		Enter the ON time for the event (HH:MM AM/PM) or (HH:MM)	
Set Event OFF Time		Enter the OFF time for the event (HH:MM AM/PM) or (HH:MM)			
Trigger Event	Enable/ <b>Disable</b>		Event 1-10		
	<b>Artnet/sACN/DMX</b>		Set Starting DMX Address 1-510		

# MENU SYSTÈME

MENU PRINCIPAL	OPTIONS / VALEURS (Paramètres par défaut en GRAS)		
<b>Memories (continued)</b>	Delete Event	Event 1-10	Yes / No
	Blackout		Yes / No
<b>Ports</b>	Port 1	Mode	Input, <b>Output</b> , Off
		Protocol	<b>ArtNet</b> , sACN
		Universe	<b>1</b> - 32767
		Range	From: <b>1</b> - 512
			To: 1 - <b>512</b>
		Frame Rate	20Hz, 25Hz, <b>30Hz</b> , 35Hz, 40Hz
		RDM	<b>Enable</b> , Disable
	Port 2	Mode	Input, <b>Output</b> , Off
		Protocol	<b>ArtNet</b> , sACN
		Universe	<b>1</b> - 32767
		Range	From: <b>1</b> - 512
			To: 1 - <b>512</b>
		Frame Rate	20Hz, 25Hz, <b>30Hz</b> , 35Hz, 40Hz
		RDM	<b>Enable</b> , Disable
	Port 3	Mode	Input, <b>Output</b> , Off
		Protocol	<b>ArtNet</b> , sACN
		Universe	<b>1</b> - 32767
		Range	From: <b>1</b> - 512
			To: 1 - <b>512</b>
		Frame Rate	20Hz, 25Hz, <b>30Hz</b> , 35Hz, 40Hz
		RDM	<b>Enable</b> , Disable
	Port 4	Mode	Input, <b>Output</b> , Off
		Protocol	<b>ArtNet</b> , sACN
		Universe	<b>1</b> - 32767
		Range	From: <b>1</b> - 512
			To: 1 - <b>512</b>
		Frame Rate	20Hz, 25Hz, <b>30Hz</b> , 35Hz, 40Hz
		RDM	<b>Enable</b> , Disable

# GRAPHIQUE DE DÉCLENCHEMENT DMX

CANAL DMX	Valeurs DMX
Starting DMX Channel (1-510)	<b>Event Selection</b>
	0-9 = OFF
	10-19 = Event 1
	20-29 = Event 2
	30-39 = Event 3
	40-49 = Event 4
	50-59 = Event 5
	60-69 = Event 6
	70-79 = Event 7
	80-89 = Event 8
	90-99 = Event 9
100-109 = Event 10	
Starting Channel +1	<b>Play, Pause &amp; Stop Event</b>
	0-79 = Pause
	80-159 = Play
Starting Channel +2	<b>Blackout Event</b>
	0-127 = Normal Output
	128-255 = Blackout

DMX Trigger uses three DMX channels to select the event, play, pause, stop the event and blackout the event.

# CONFIGURATION WEB

## Mode DHCP

Lors de la configuration du mode DHCP, le contrôleur affiche son adresse IP WEB. Notez que l'adresse IP WEB suivante n'est qu'un exemple et qu'elle sera différente.

```
--- DHCP ---  
192.168.0.14  
255.255.255.0  
2: 0: 0:31: b:88
```

Entrez l'adresse IP dans votre navigateur.

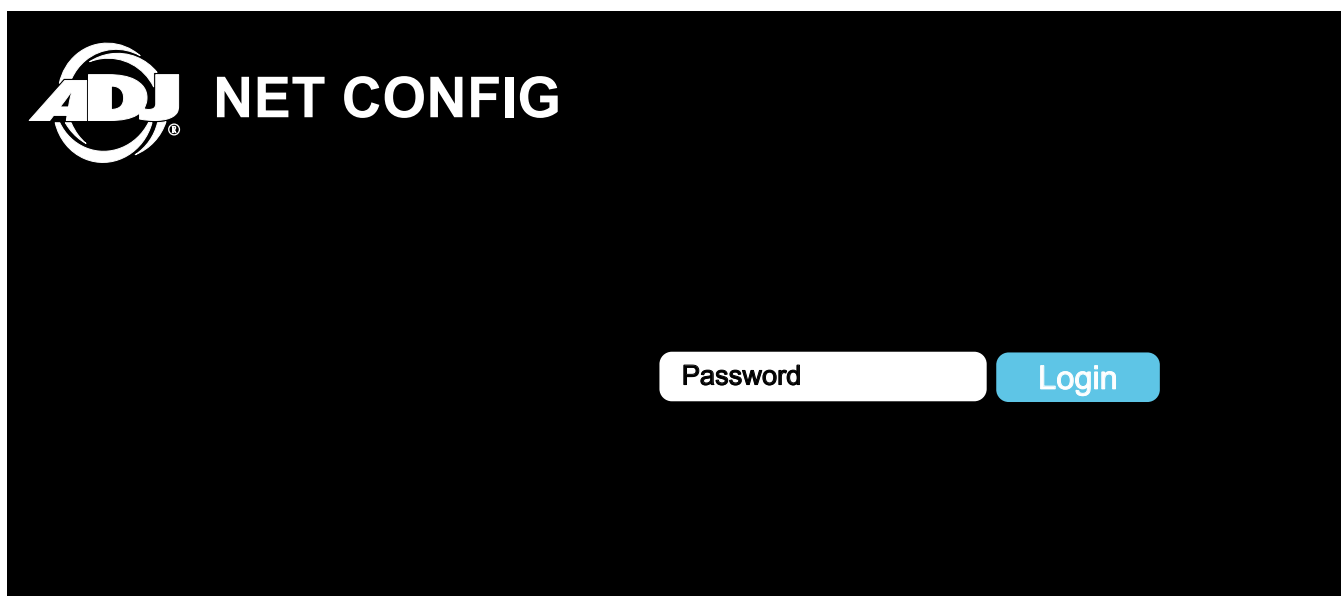

Entrez le mot de passe : ADJadmin  
Les paramètres du contrôleur peuvent maintenant être configurés.

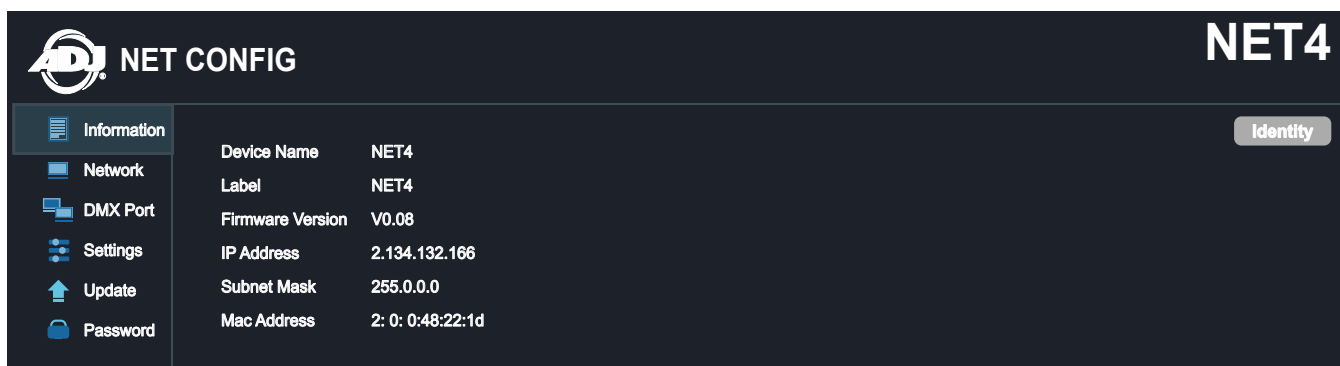

# CONFIGURATION WEB

## Mode statique

Lors de la configuration du mode statique, le contrôleur affiche son adresse IP WEB. Notez que l'adresse IP WEB suivante n'est qu'un exemple et qu'elle sera différente.

```
--- Static ---  
2.98.143.232  
255.0.0.0  
2: 0: 0:31: b:88
```

Assurez-vous que votre ordinateur et votre appareil partagent la même plage d'adresses IP et sont connectés. Saisissez l'adresse IP dans votre navigateur.

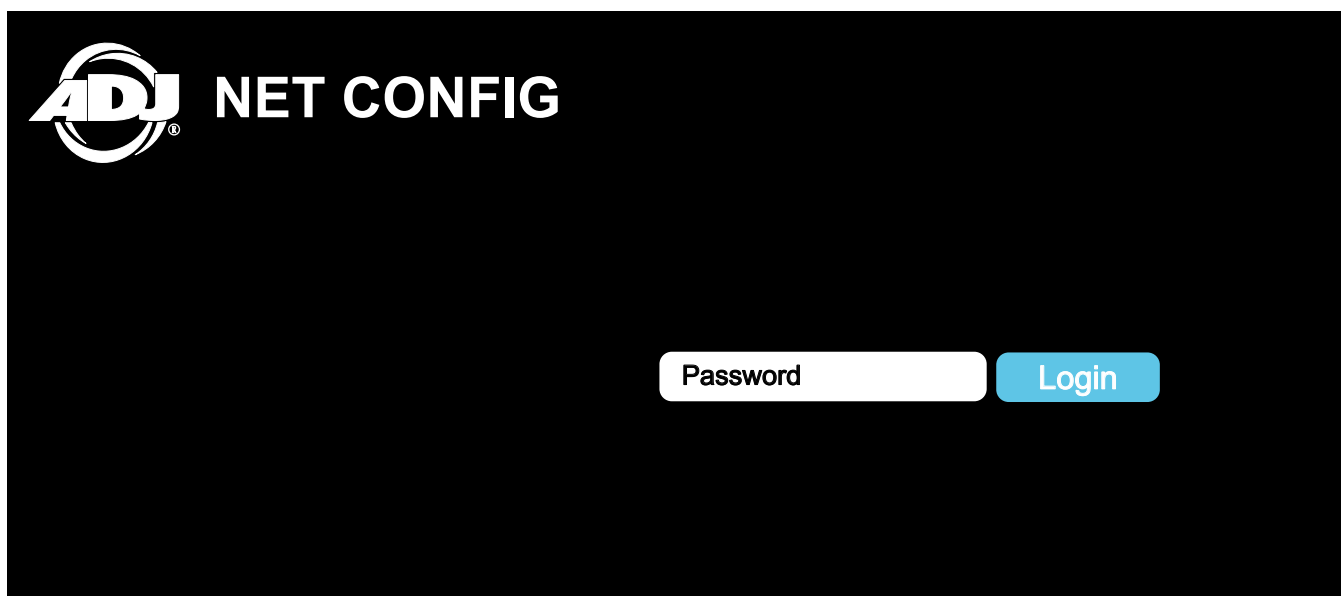

Entrez le mot de passe : ADJadmin  
Les paramètres du contrôleur peuvent maintenant être configurés.

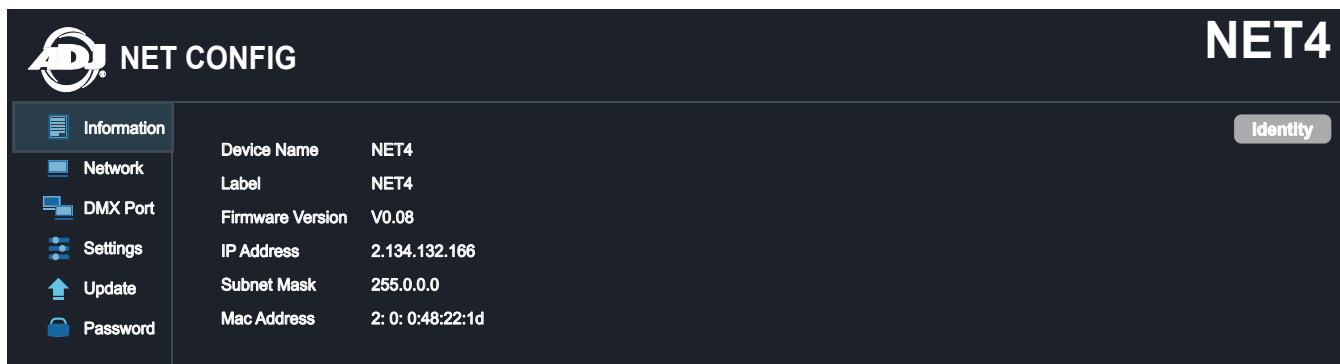

# CONSIGNES D'ENTRETIEN

**DÉBRANCHEZ L'ALIMENTATION AVANT D'EFFECTUER TOUTE OPÉRATION D'ENTRETIEN !**

## REPLACEMENT DU FUSIBLE

Localisez et retirez le cordon d'alimentation de l'appareil. Une fois le cordon retiré, localisez le porte-fusible à côté de la prise de courant. Insérez un tournevis à tête plate dans la fente et tournez doucement le couvercle du porte-fusible. Retirez le fusible défectueux et remplacez-le par un nouveau. Vérifiez à nouveau la valeur du fusible sur l'écran sérigraphique (T1,25 A/250 V).

## NETTOYAGE

Un nettoyage fréquent est recommandé pour garantir un bon fonctionnement, un rendement lumineux optimisé et une durée de vie prolongée. La fréquence de nettoyage dépend de l'environnement dans lequel fonctionne l'appareil : les environnements humides, enfumés ou particulièrement sales peuvent provoquer une plus grande accumulation de saleté sur l'optique de l'appareil. Nettoyez régulièrement la surface externe de la lentille avec un chiffon doux pour éviter l'accumulation de saleté/débris.

N'utilisez **JAMAIS** d'alcool, de solvants ou de nettoyeurs à base d'ammoniaque.

## MAINTENANCE

Des inspections régulières sont recommandées pour garantir un bon fonctionnement et une durée de vie prolongée.

Il n'y a aucune pièce réparable par l'utilisateur à l'intérieur de cet appareil. Veuillez confier tous les autres problèmes de service à un technicien de service ADJ agréé. Si vous avez besoin de pièces de rechange, veuillez commander des pièces d'origine auprès de votre revendeur ADJ local.

Veuillez vous référer aux points suivants lors des inspections de routine :

- Un contrôle électrique détaillé effectué par un ingénieur électricien agréé tous les trois mois, pour s'assurer que les contacts du circuit sont en bon état afin d'éviter toute surchauffe.
- Assurez-vous que toutes les vis et fixations sont bien serrées à tout moment. Des vis desserrées peuvent tomber pendant le fonctionnement normal, entraînant des dommages ou des blessures car des pièces plus grandes pourraient tomber.
- Vérifiez l'absence de déformations sur le boîtier, le matériel de montage et les points de montage (plafond, suspension, fermes).
- Les câbles d'alimentation électrique ne doivent présenter aucun dommage, fatigue du matériau ou sédiments.
- **NE JAMAIS** retirer la broche de terre du câble d'alimentation.

# SPÉCIFICATIONS

## **Caractéristiques :**

ArtNet / sACN /DMX, nœud à 4 ports

Alimentation par tension secteur ou Power over Ethernet (PoE)

Adresse IP statique ou DHCP

Affichage LCD 1,7 “

Configurable à partir du menu de l'unité ou du navigateur Web

(4) Indicateurs de sortie DMX

(4) Indicateurs d'état du réseau

## **Protocoles :**

DMX512, RDM, Artnet, sACN

## **Physique :**

Filetages M10 et M12 pour le montage

CEillet de sécurité

2 entrées et sorties RJ45 intérieures

4 entrées/sorties XLR 5 broches

## **Dimensions et poids :**

Longueur : 150,5 mm (5,93 po)

Largeur : 215,3 mm (8,48 po)

Hauteur : 42 mm (1,66 po)

Poids : 1,43 kg (3,16 lb)

## **Puissance :**

Entrée CA 95-240 V, 50/60 Hz

PoE 802.3af

Alimentation CA : 15 W

Alimentation PoE : 15 W

Consommation électrique : 118mA 5W (AC100V), 104mA 5W (AC120V), 66mA 5W (AC230V)

Protection d'entrée d'alimentation : fusible, T1,25 A/250 (5,2 x 20 mm)

## **Thermique :**

Température ambiante de fonctionnement : 0 °C à 45 °C (32 °F à 113 °F)

Humidité : < 75 % Température de stockage : 25 °C (77 °F)

## **Certifications et indice IP :**

CE, UKCA, cETLus (Contrôle n° 5014475), FCC, IP20

## **Accessoires inclus :**

Cordon d'alimentation verrouillable pour extérieur

## **Accessoires optionnels :**

Étagère Aria X2

Adaptateur pour rail DIN 35 mm (2 pièces requises)

# DESSINS DE DIMENSIONS

Les dessins ne sont pas à l'échelle

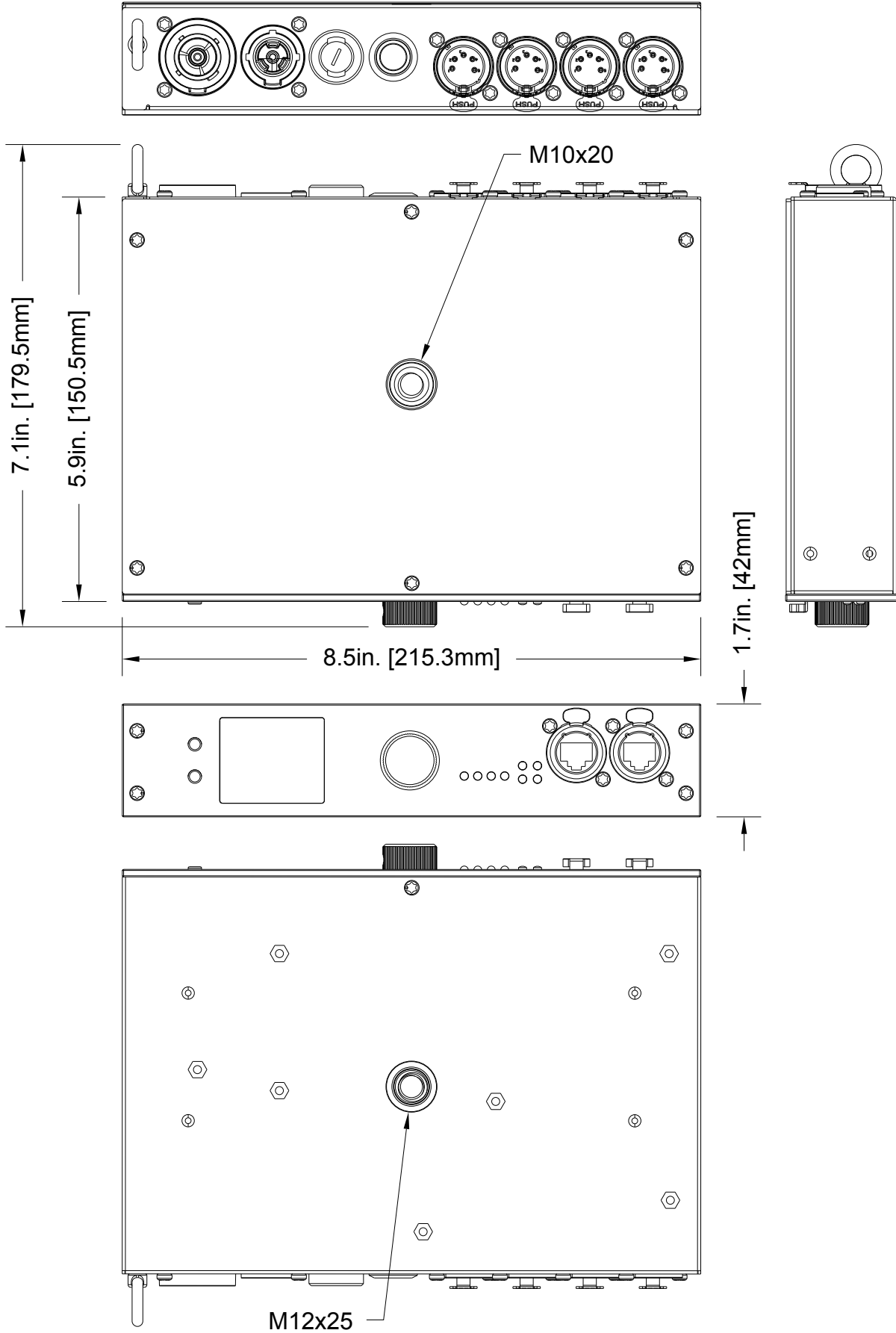

## ACCESSOIRES EN OPTION

CODE DE COMMANDE		ITEM
US	EU	
NET400	1321000085	NET 4
AC5PDMX5PRO	N/A	5 ft. (1.5m) 5pin PRO DMX Câble
		Longueurs de câble supplémentaires disponibles

## DÉCLARATION DE LA FCC



Veillez noter que toute modification apportée à ce produit, non expressément approuvée par le responsable de la conformité, pourrait annuler le droit de l'utilisateur à utiliser l'équipement.

REMARQUE : Cet équipement a été testé et déclaré conforme aux limites applicables aux appareils numériques de classe A, conformément à la partie 15 de la réglementation FCC. Ces limites sont conçues pour offrir une protection raisonnable contre les interférences nuisibles lorsque l'équipement est utilisé dans un environnement commercial. Cet équipement génère, utilise et peut émettre des radiofréquences et, s'il n'est pas installé et utilisé conformément au manuel d'instructions, peut provoquer des interférences nuisibles. Dans ce cas, l'utilisateur sera tenu de corriger ces interférences à ses frais.

